



## Deltaprogramma Rivieren Programmaburo en regio

Ministerie van Verkeer en Waterstaat

### Programmabureau

**Programma-  
directeur**

Lilian vd Aarsen



**Team  
Verbinden lange  
en korte termijn**

Jeroen Gelinck

**Team 2100**

Karl Blokland

**Team  
Project-  
beheersing**

Marieke Frowein



**Team  
Maas**

Jens Reuber



**Team Waal,  
Rijn- en  
Maasmonding**

Rien van Zetten



**Team IJssel,  
Nederrijn,  
Lek**

Marjon Jansen



Deltaprogramma | Rivieren



## Deltaprogramma Rivieren – Rijk en regio samen

Rijk, provincies, waterschappen en gemeenten werken samen met inbreng van maatschappelijke organisaties

Er zijn twee stuurgroepen:  
Delta Maas en Rijn

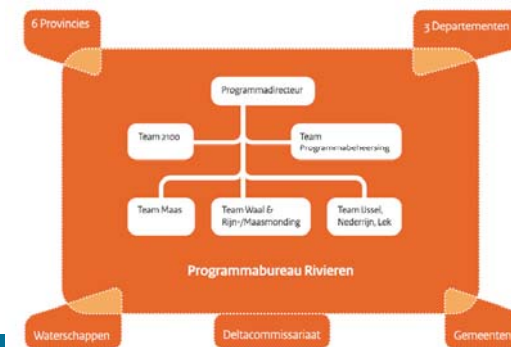

## RWS in Deltaprogramma Rivieren

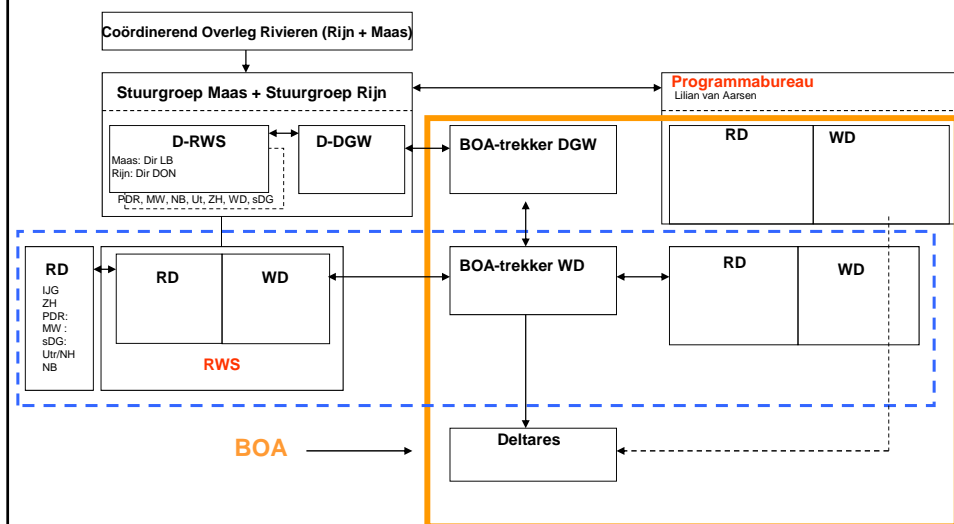



Nu veiligste Delta maar dat willen we ook zo houden

Nederland duurzaam veilig (hoger veiligheidsniveau)

Veiligheid als leidraad voor ruimtelijke kwaliteit



## Deltabeslissingen

**Prioritaire beslissingen: structurerend, (rand)voorwaardelijk, politiek van aard.**

**Geven richting aan de ontwikkeling van het Deltaprogramma in Nederland**

- a. principebeslissing over veiligheidsnormen in 2011
- b. een strategie voor zoetwatervoorziening in 2013/2014
- c. bescherming van Rijnmond in 2013/2014
- d. peilbeheer IJsselmeer op lange termijn in 2014/2015
- e. Nieuwbouw en Herstructurering in 2014/15



## Onze waterveiligheidsopgave

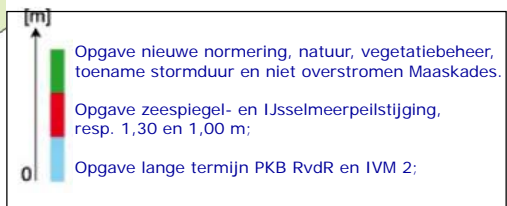
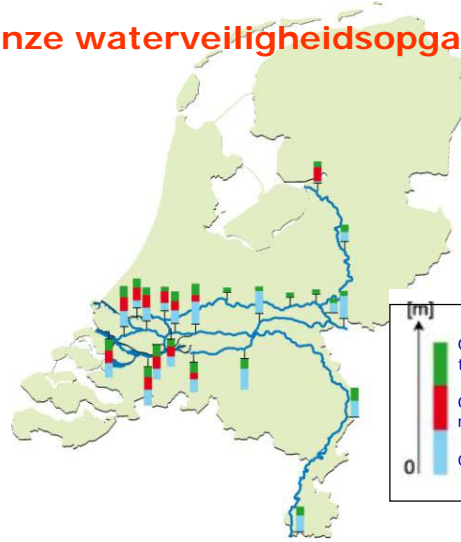

Deltaprogramma | Rivieren

22 februari 2011

## De integrale opgave

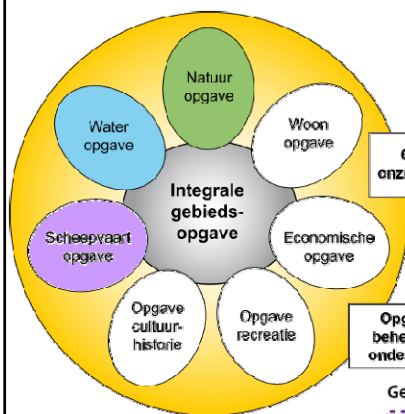

8