

Groene Norm



3 december 2015

Groenhorst College

Normstelling per werkproces

Waarom?

Hoe?

Jan Jacobs – Adviesgroep Groene Norm

Groene Norm

- Examenleverancier voor AOC's:
 - Voor VMBO
 - Voor MBO voor de HKS
- Opvolger Groene Standaard en Phoenix voor de CKS
- Nieuw bestuur
- Nieuwe organisatie en werkwijze
- Nieuw adres in 2016

Kwaliteit volgens WEB

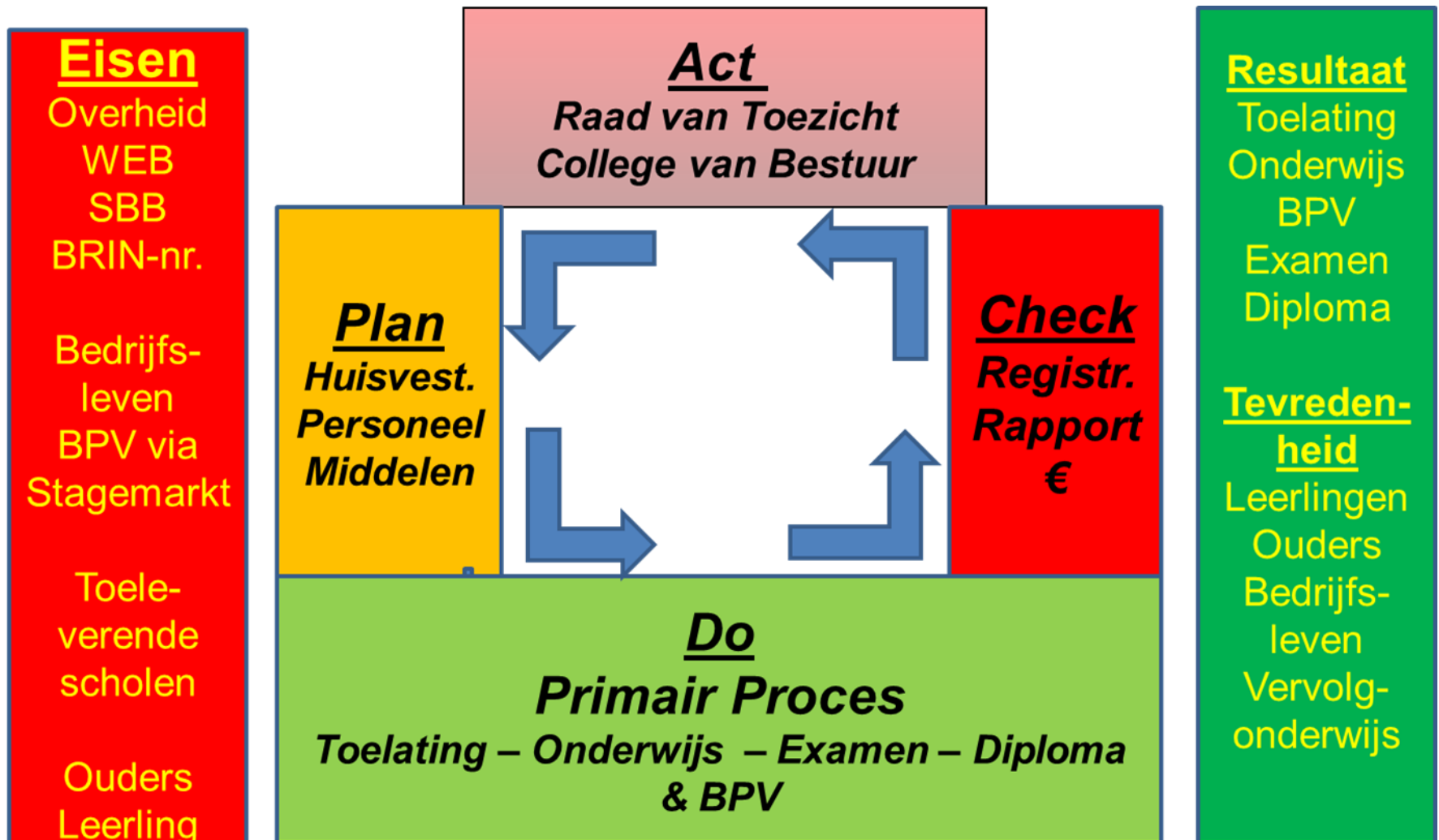

Eisen Vooraf



Resultaten Achteraf

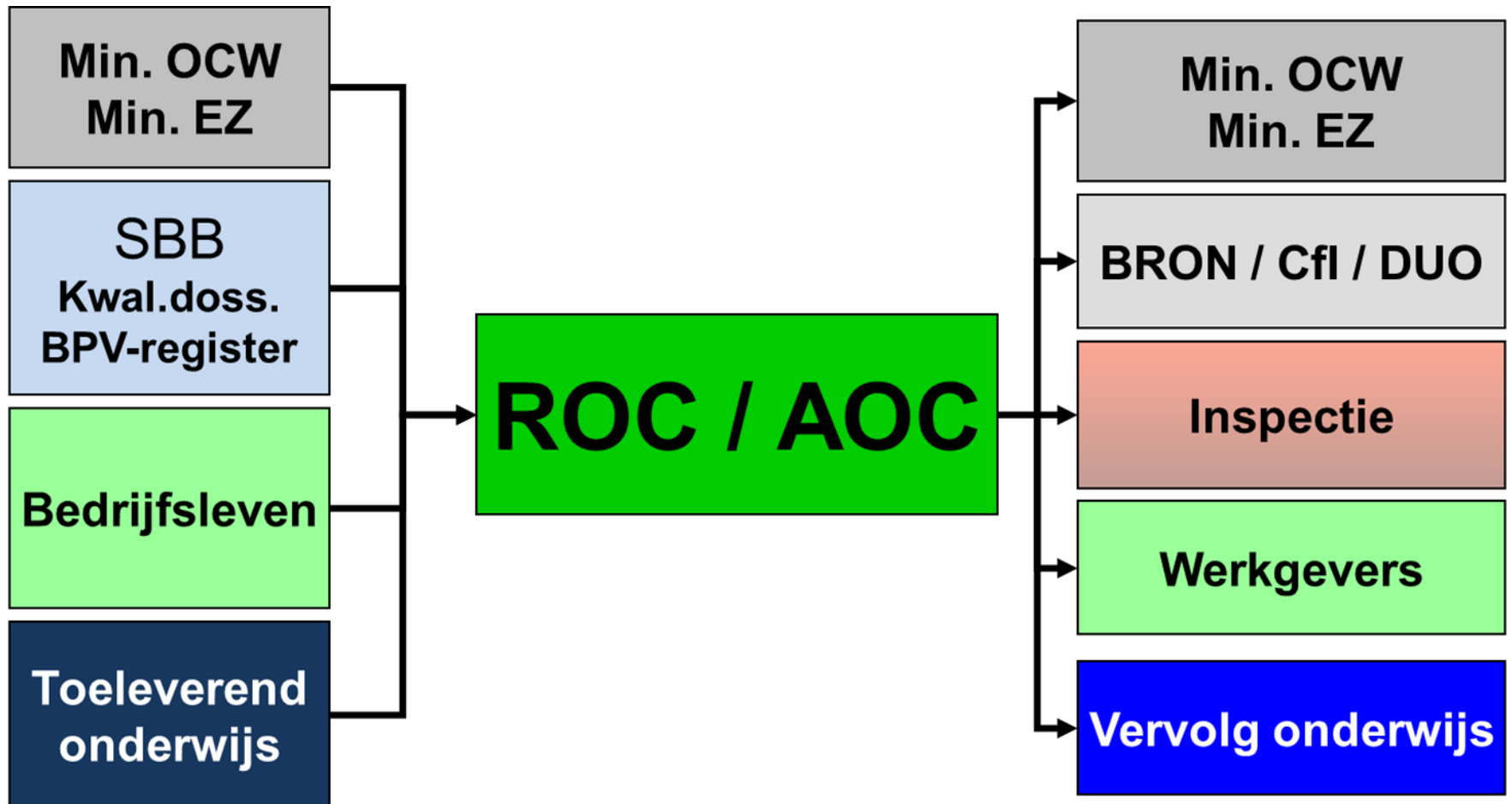

Verantwoordelijk / Bevoegd / Taak ?

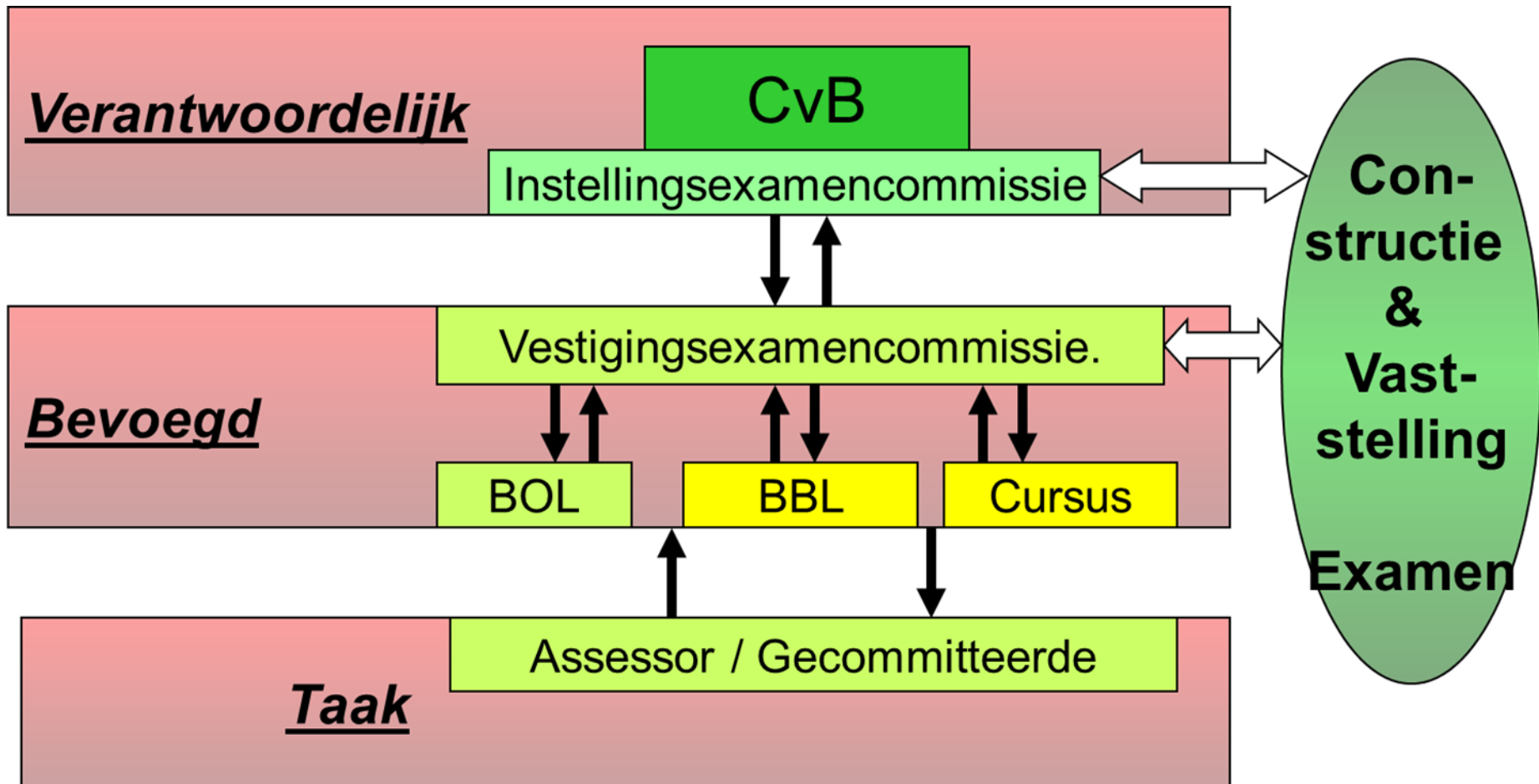

Procesarchitectuur MBO

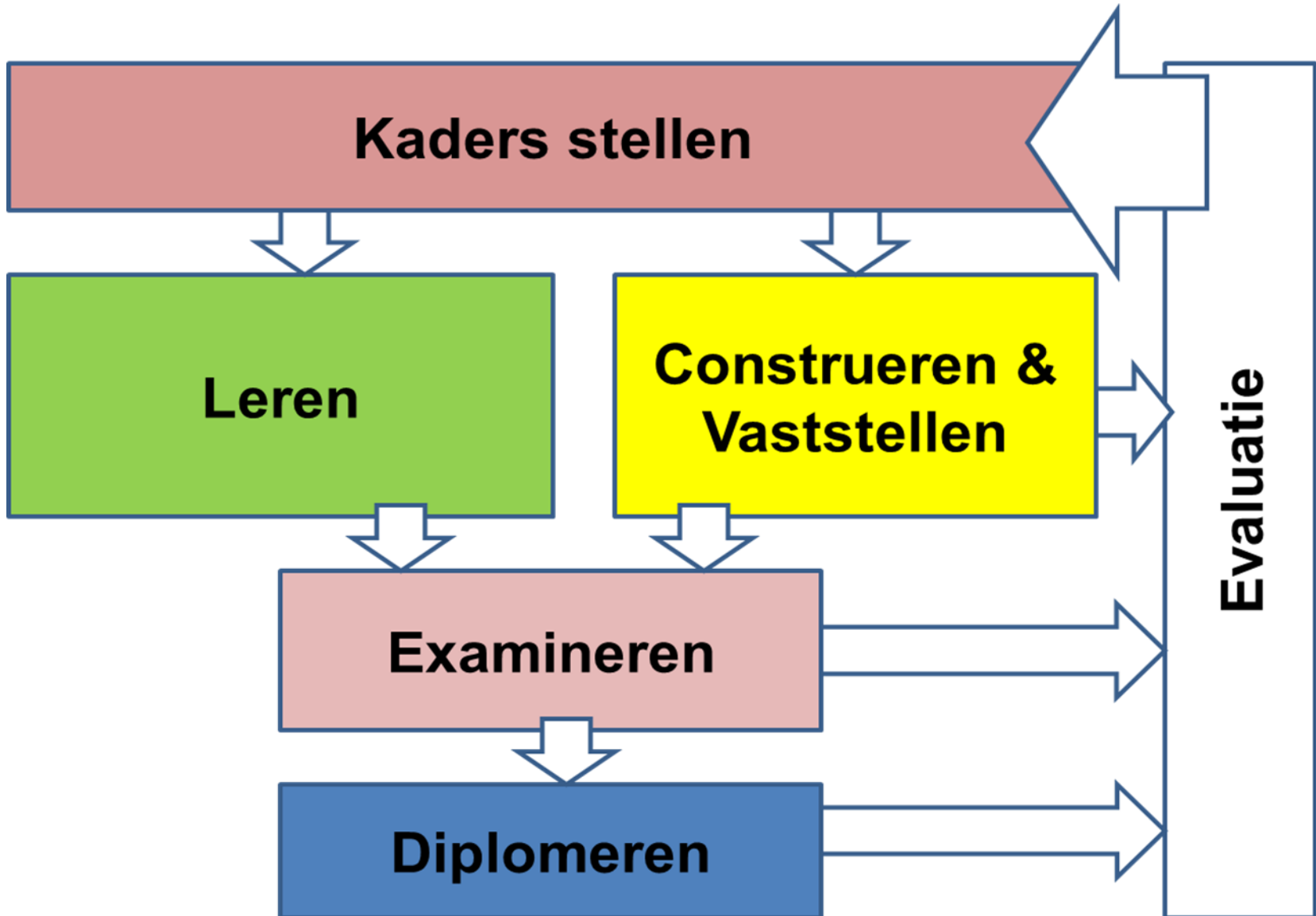

Kwaliteit = Proces + Product + Producent

Beslismomenten

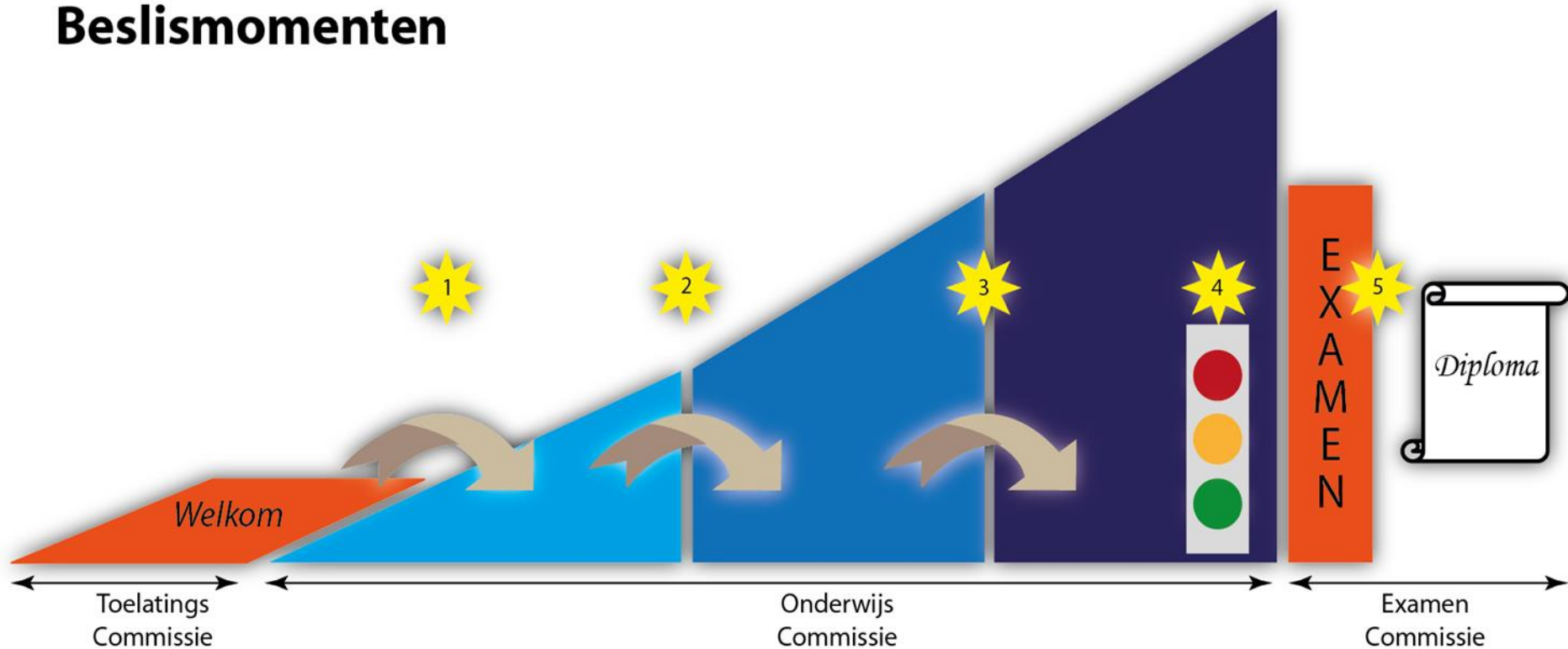

Casus: Besluit Houders van Dieren

- Certificeerbare eenheid met 5 varianten
- Examenplan per variant:
 - 1 vaardigheidsexamen
 - 1 kennisexamen
- Voor cursisten uit bedrijfsleven en voor leerlingen BOL en BBL
- Opdracht Min. EZ – realisatie zo mogelijk 2016

Pyramide van Miller

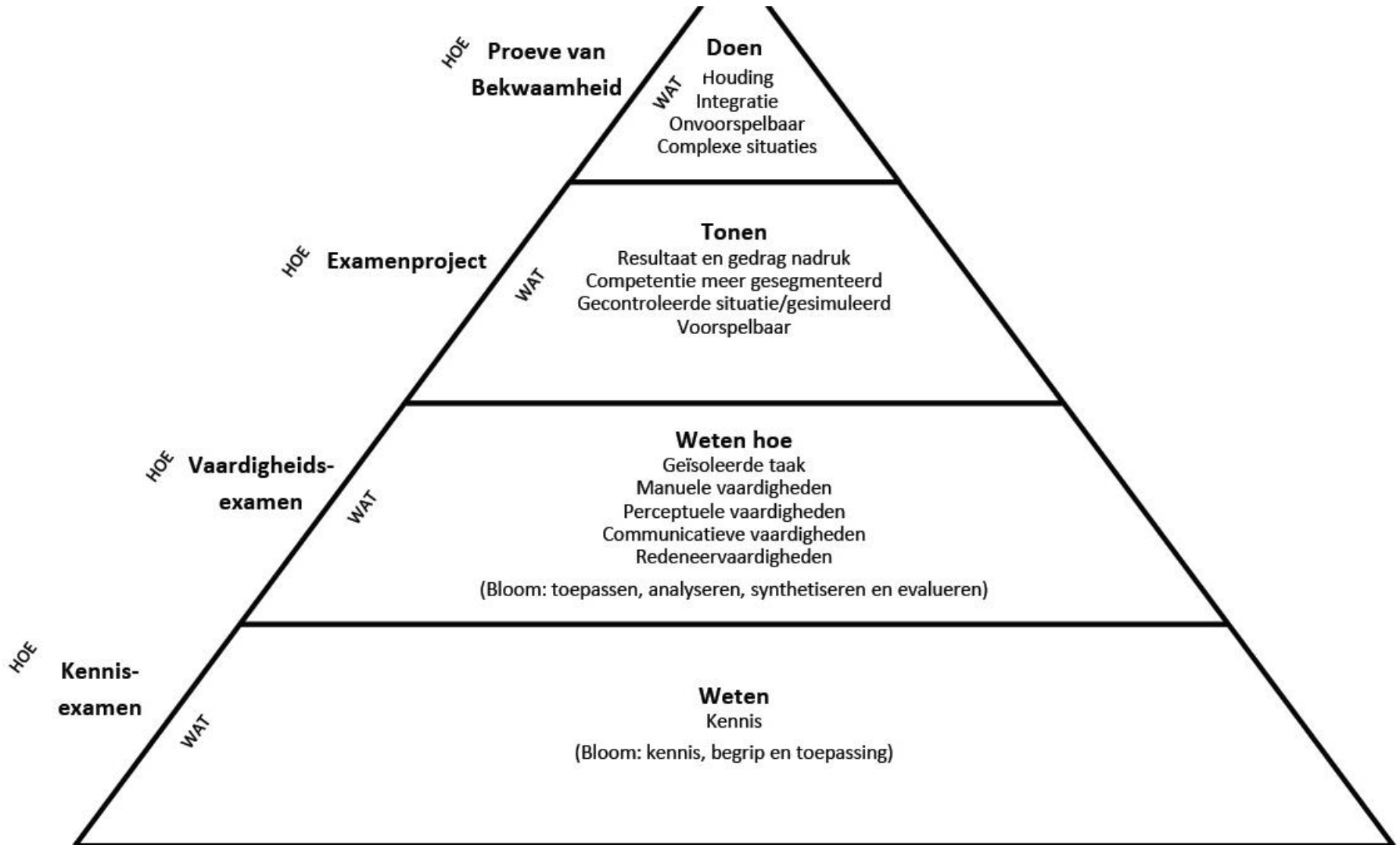

Aanpak Casus

- Examenprofiel & essentie i.o.m. bedrijfsleven
- Normstelling vanuit onderwijs & bedrijfsleven
 - 1 sessies van 3 uur per variant
- Constructie opdracht aan deskundige constructeurs
 - Inclusief advies bij voorbereiding examen
- Vaststelling:
 - examentechnisch → bedrijfsleven → bestuurlijk
- Uitlevering examens digitaal (PvB-tool in ontwikkeling)
- Afname door AOC examencommissie

Scheiding van rollen

- Kwalificatie
- Onderwijs
- Examenprofiel
- Examenconstructie
- Examenafname
- Examenprestatie
- Examenbesluit
- Toezicht
- SBB
- AOC
- Bedrijfsleven
- Groene Norm
- AOC Examencie.
- Examenkandidaat
- AOC Examencie.
- Inspectie

Vragen?

Vanmiddag persoonlijk

Of

Mail naar: j.jacobs@helicon.nl