

Gedrag van beren

23 januari 2013, Carola van der Peet-Schwering



Overzicht presentatie

- Management en gedrag van beren
- Technische resultaten beren, borgen en zeugjes



Berenmanagement en gedrag

- Doel:

- Welke gedragsproblemen treden op bij beren
- Wanneer treden gedragsproblemen op bij beren
- Welke maatregelen toepassen om gedragsproblemen bij beren te verminderen

- Waar:

- Comfort Class stal in Raalte
- Varkens Innovatie Centrum Sterksel
- Op 70 praktijkbedrijven



Sprongpoging en kop tegen ander varken



Springgedrag



Kopslaan: agressief gedrag



Welk ongewenst gedrag zien we bij beren

- Springgedrag:
 - Meer huidbeschadigingen op met name achterhand en middenhand
 - Meer beenwerkproblemen
- Agressief gedrag:
 - Meer huidbeschadigingen op met name voorhand
 - Meer beenkwerkproblemen



Wanneer treedt springgedrag op, CC-stal

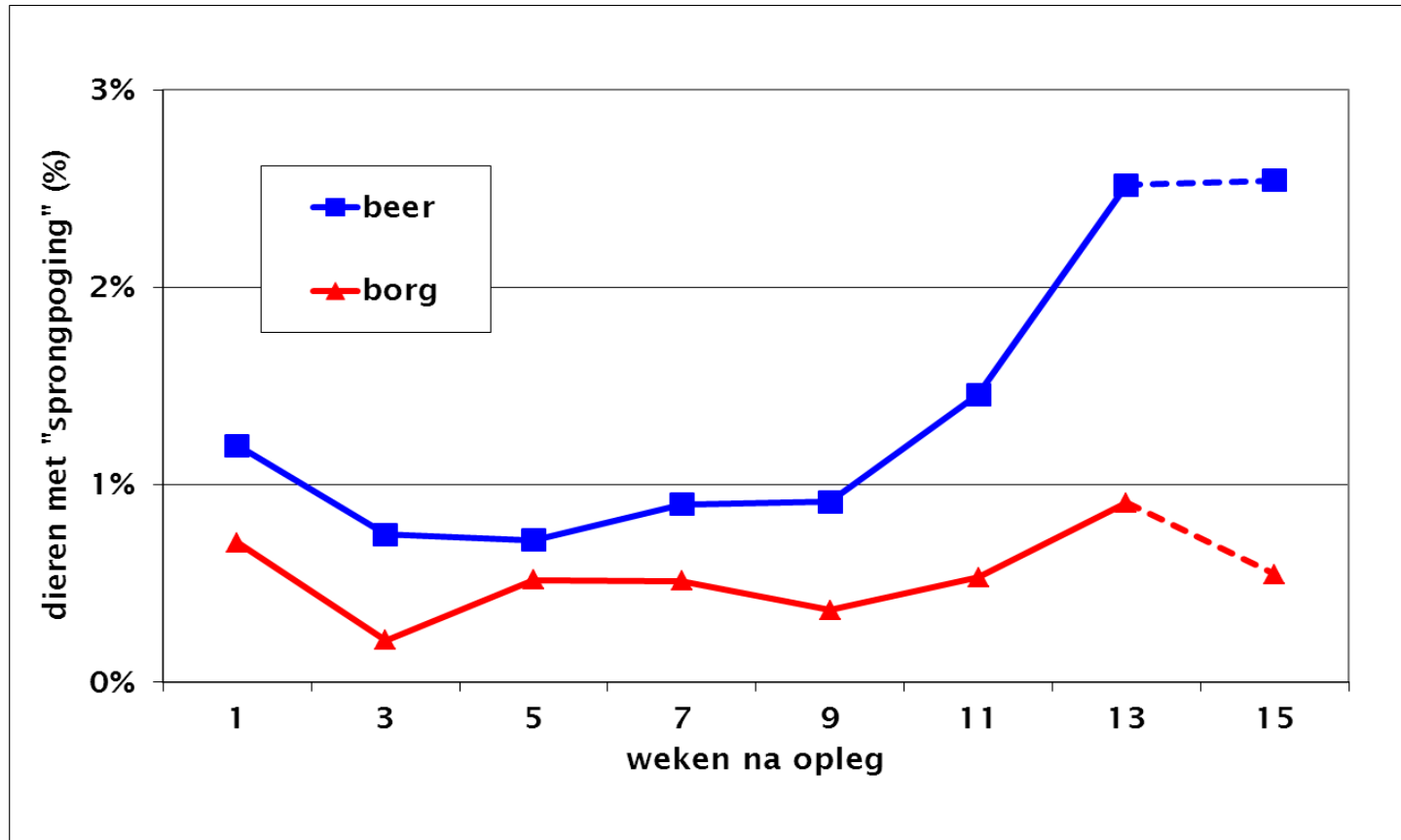

Wanneer treedt springgedrag op, VIC Sterksel

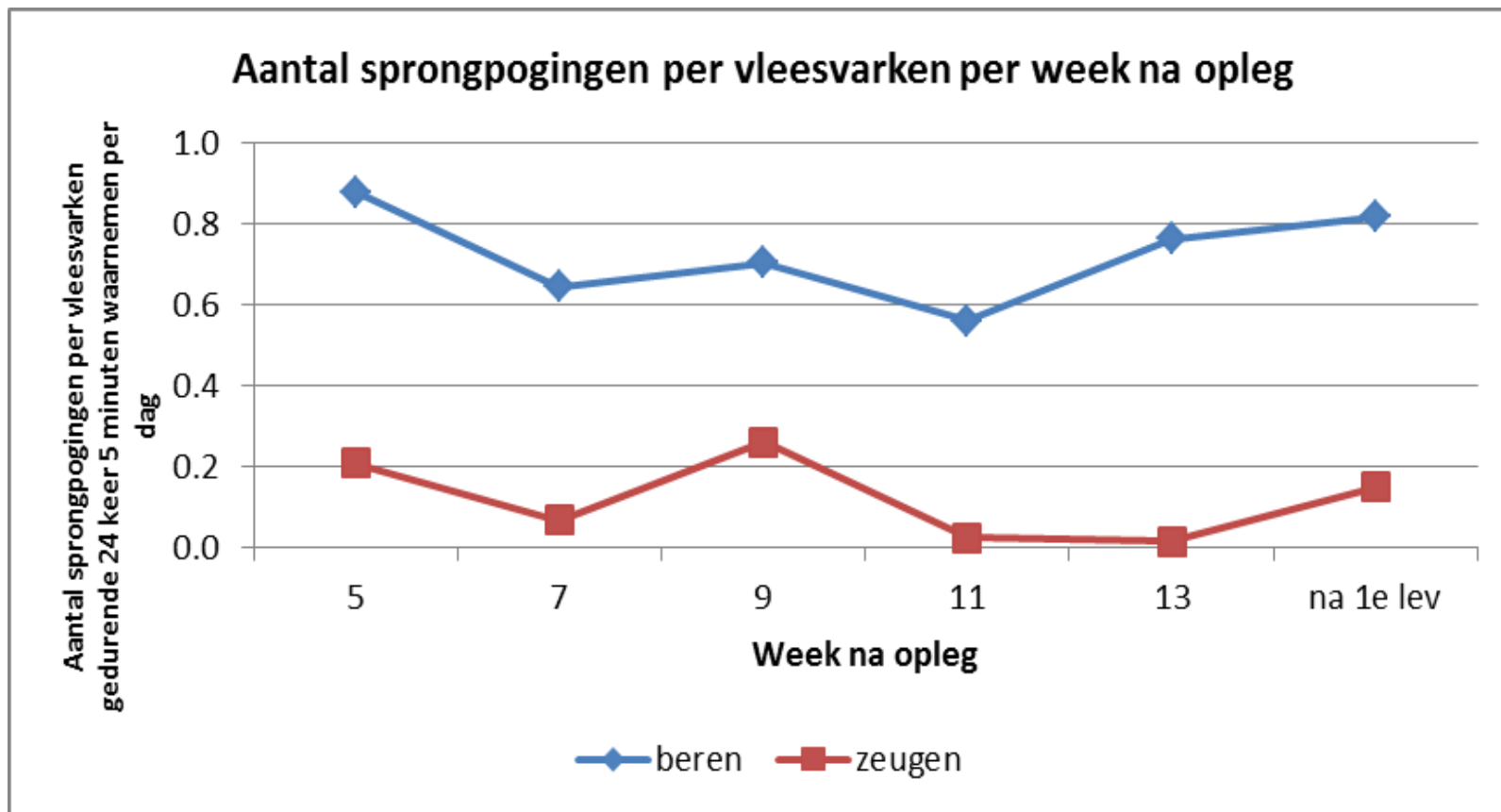

Springgedrag in loop van de dag, CC-stal

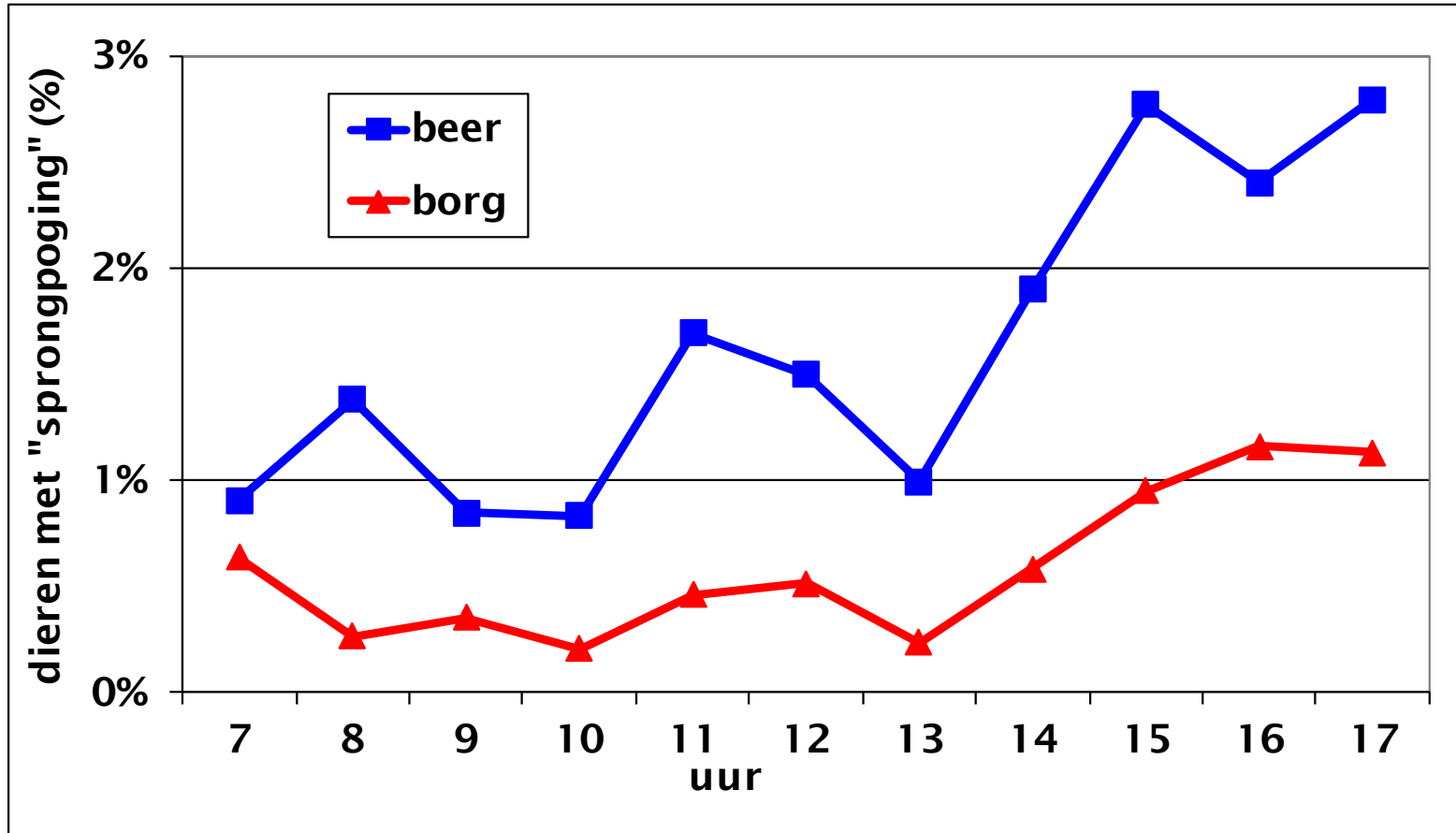

Springgedrag in loop van de dag, VIC Sterksel

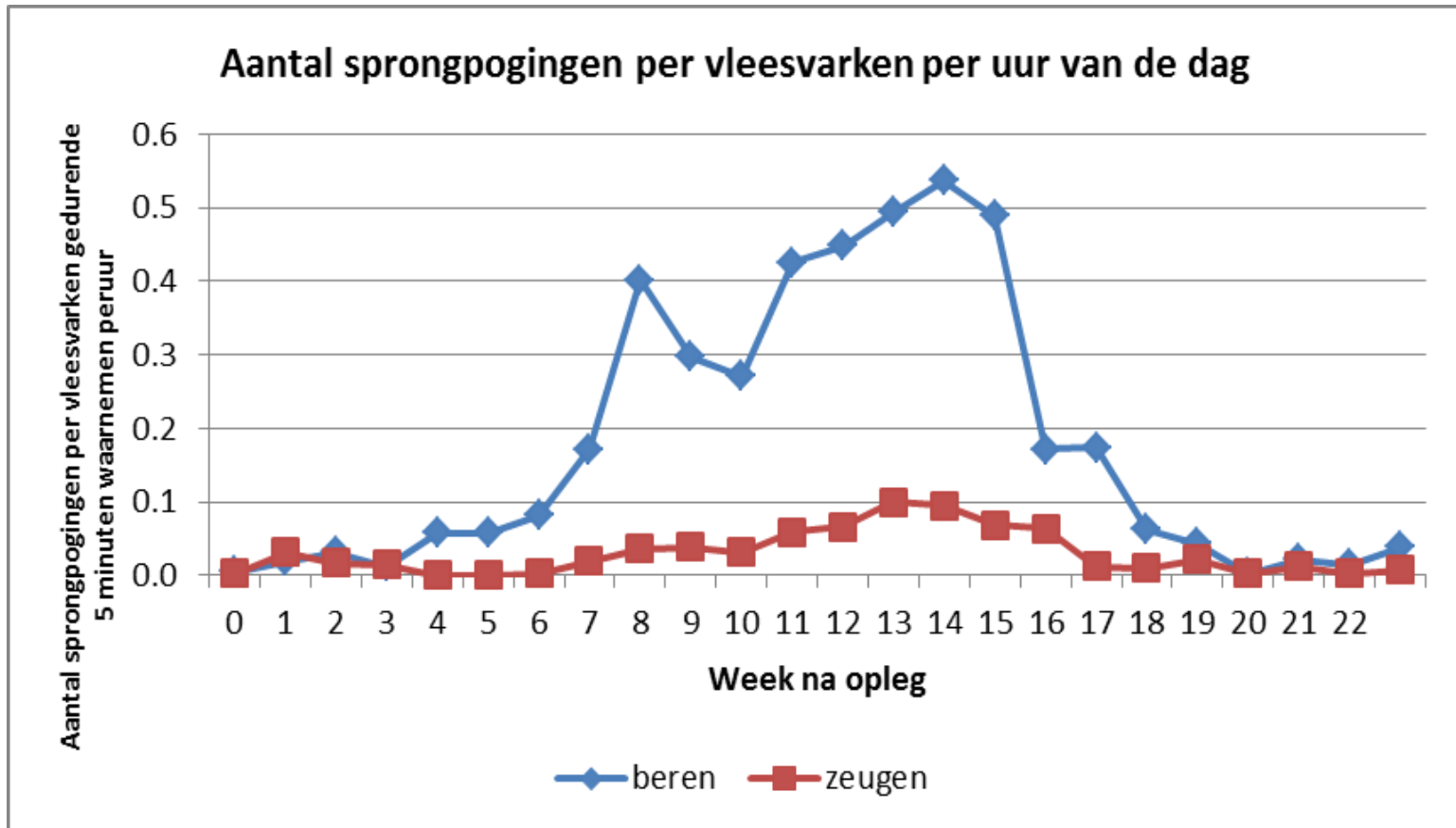

Wanneer treedt springgedrag op

- Overdag meer springgedrag dan 's nachts
- 's Middags meer springgedrag dan 's ochtends
- Niet op alle bedrijven toename in springgedrag gedurende het vleesvarkenstraject en na afleveren eerste dieren
- Veel variatie in springgedrag tussen bedrijven



Hoe springgedrag verminderen: conclusies CC-stal

- Hokverrijking (stro) vermindert springgedrag niet
- Extra voerbak vermindert springgedrag niet
- Dummy geen effect op springgedrag
- Dummy minder kreupele dieren



Proef 1 VIC Sterksel

- Tomen (beren + zeugjes) bij elkaar versus alleen beren
- Gelijktijdig voeren via lange trog (3x daags) versus volgtijdig voeren via droogvoerbak (onbeperkt)
- Technische resultaten
- Gedragswaarnemingen
- Huidbeschadigingen en beenwerk



Conclusies springgedrag

- % beren met springgedrag vergelijkbaar in hokken met alleen beren en in hokken met tomen
- % beren met springgedrag was laag
- Geen effect voersysteem (3x daags voeren via lange trog versus ad lib voeren via droogvoerbak) op springgedrag
- Geen effect van oplegstrategie en voersysteem op huidbeschadigingen
- Bij beren meer huidbeschadigingen op voorhand en kreupele dieren dan bij zeugjes



Technische resultaten

	Tomen	Beren	Zeugen
Opleggewicht (kg)	23,5	23,5	23,0
Berekend eindgewicht (kg)	117,7	117,7	116,0
Groei (g/d)	864	873	835
Voeropname (kg/d)	2,11	2,09	2,09
Voederconversie	2,44	2,39	2,51
EW-conversie	2,68	2,62	2,75



Proef 2 VIC Sterksel

- Drie verschillende lichtregimes
 - Controle: 40 lux 8 uur per dag
 - Oplopend lichtregime: van 8 naar 16 uur per dag
 - Groen licht: 40 lux 8 uur per dag
- 12 of 24 vleesvarkens per hok
- Wel of geen schuilwand
- Vanaf 5 weken na opleg: 1 dag per 2 weken video waarnemingen gedurende 24 uur
- Elk uur gedurende 5 minuten springgedrag noteren

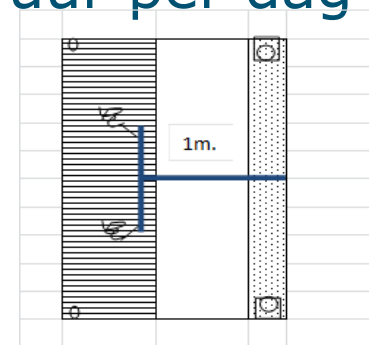

Lichtkleur



Onderzoek op praktijkbedrijven

- Waarom op sommige bedrijven veel springgedrag en op andere bedrijven weinig springgedrag
- Op 70 bedrijven gedragswaarnemingen gedaan op 5, 9 en 13 weken na opleg
- Inzicht in succesfactoren en kritische factoren ten aanzien van gedrag van beren
- Doel: handvatten geven om springgedrag te verminderen



Enkele tips van varkenshouders

- Neem de tijd om te leren omgaan met beren
- Zorg voor rust in de stal, ook met je eigen gedrag
- Zorg dat de beren zich goed voelen, beren zijn gevoelig voor veranderingen
- Voer beren onbeperkt en besteed aandacht aan voersamenstelling, weet wat je voert
- Zorg voor goede klimaatsturing
- Zorg dat vloer goede grip heeft
- Wegen is meten
- Meng restdieren niet



Technische resultaten beren, borgen, zeugjes

- 12 dieren per hok
- droogvoerbak met 1 vreetplaats
- Beren en zeugjes onbeperkt gevoerd
- Borgen onbeperkt tot ca. 60 kg, daarna volgens voerschema (max. 2,65 kg/d)
- 4 of 5 weken startvoer (EW = 1,10), 4 weken tussenvoer (EW = 1,08), daarna eindvoer (EW = 1,08)



Resultaten opleg tot afleveren

	Beren	Borgen	Zeugen
Opleggewicht (kg)	23,3	23,5	23,6
Berekend eindgewicht (kg)	115,7	115,6	116,4
Groei (g/d)	855	838	846
Voeropname (kg/d)	1,98	2,12	2,04
Voederconversie	2,32	2,53	2,41
EW-conversie	2,52	2,74	2,61



Voeropnameverloop

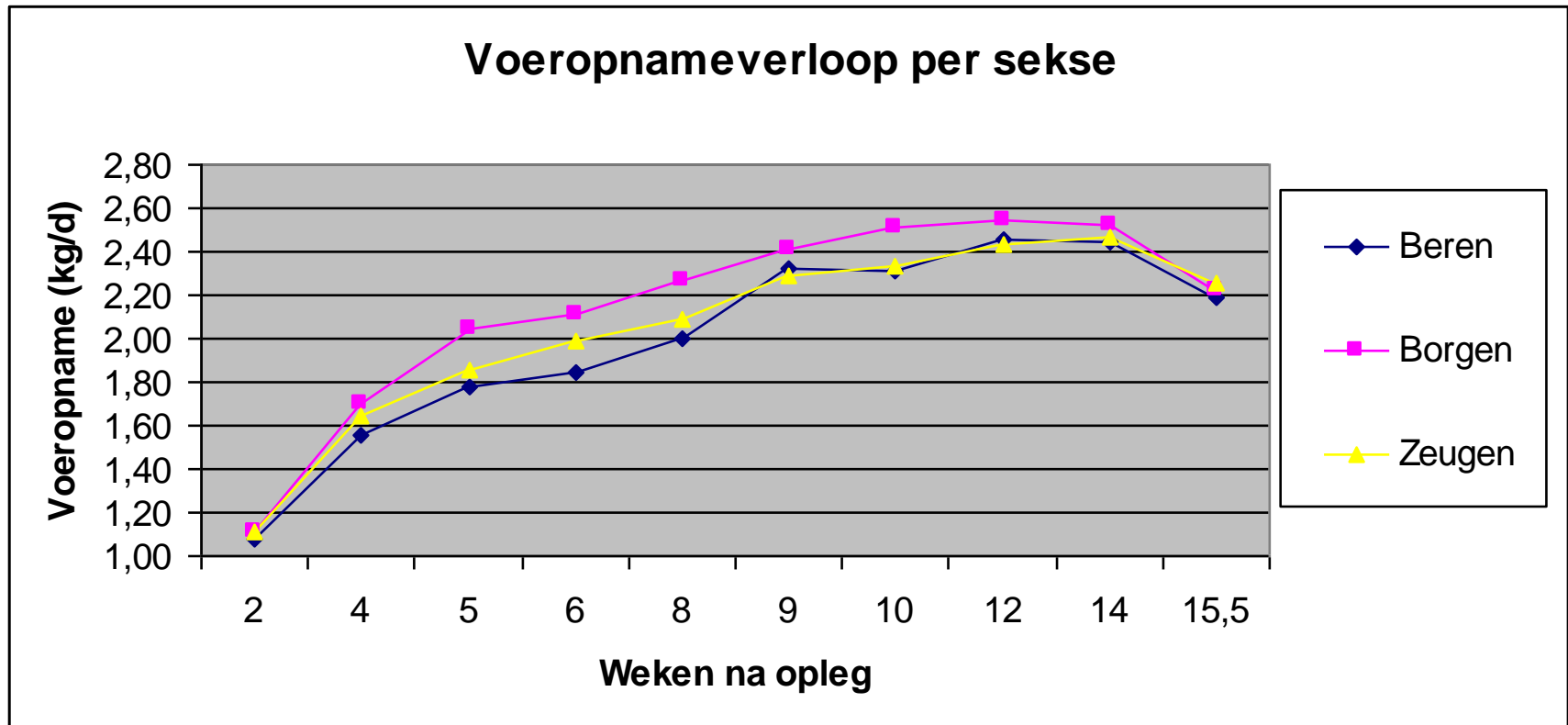

Groeiverloop

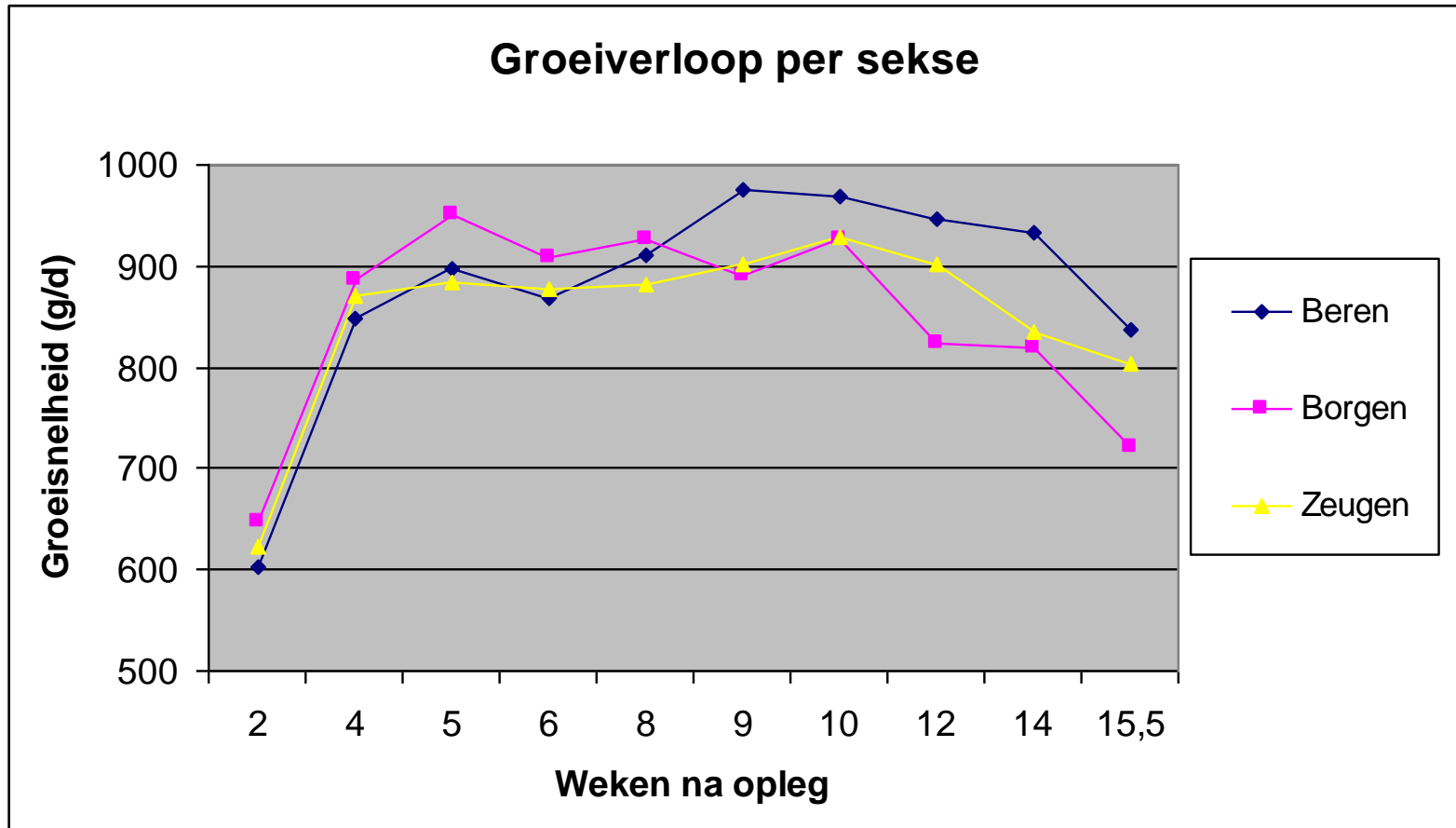

Voederconversie verloop

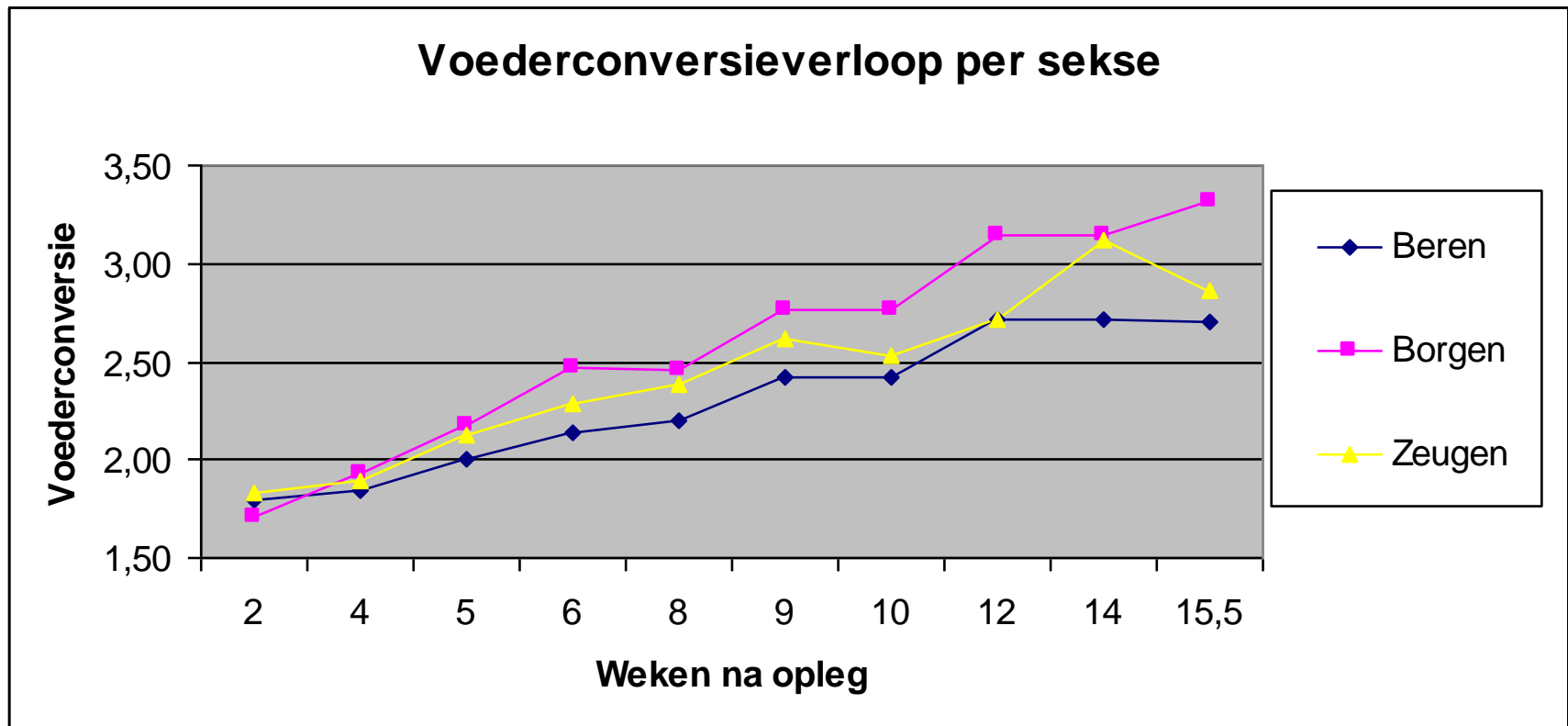

Conclusie

- Beren tov borgen:
 - lagere voeropname
 - hogere groei
 - 0,2 à 0,3 gunstigere voederconversie
 - 1,8% hoger vleespercentage (dunner spek)
 - hoger saldo: ca. € 7 per afgeleverd vleesvarken



Bedankt voor jullie aandacht

Financiers: Productschap Vee en Vlees, Ministerie EZ

Projectteam:

Herman Vermeer (LR)

Linda Troquet (VIC Sterksel)

Gisabeth Binnendijk (LR)

Patrick Classens (VIC Sterksel)

Rik Verheijen (VIC Sterksel)

Carola van der Peet-Schwering (LR)



Ministerie van Economische Zaken,
Landbouw en Innovatie